

Stückliste					
Bezeichnung	Stück	Länge	Breite	Dicke	Material
Füße	2	768,4	60	36	FI
Armlehne	2	422	60	36	FI
Lehne	1	552	164	25	BU
Q Zarge	1	552	79	36	Fi
Zarge	1	272,3	70	36	Fi
Fuss	1	436	50	36	Fi
Sitzplatte	1	470	496	24	Fi
Keile	4	36	12	4	BU
Schraube	4	90		5	
Dübel	2	40		8	

Wettbewerbsstück 3. Lehrjahr
Sessel "trépied" in Fichte M= 1:6 / 1:4

Freigabe:	Revision: R01	Plannummer: 3_LJ_2024_R01	Blatt: 1 von 2	Datum: 22/01/2023
Entwurf: Peter Preinig	IHR TISCHLER macht's persönlich.		WKO WIRTSCHAFTSKAMMER KÄRNTEN Tischler und Holzgestalter	
Gezeichnet: Peter Preinig				

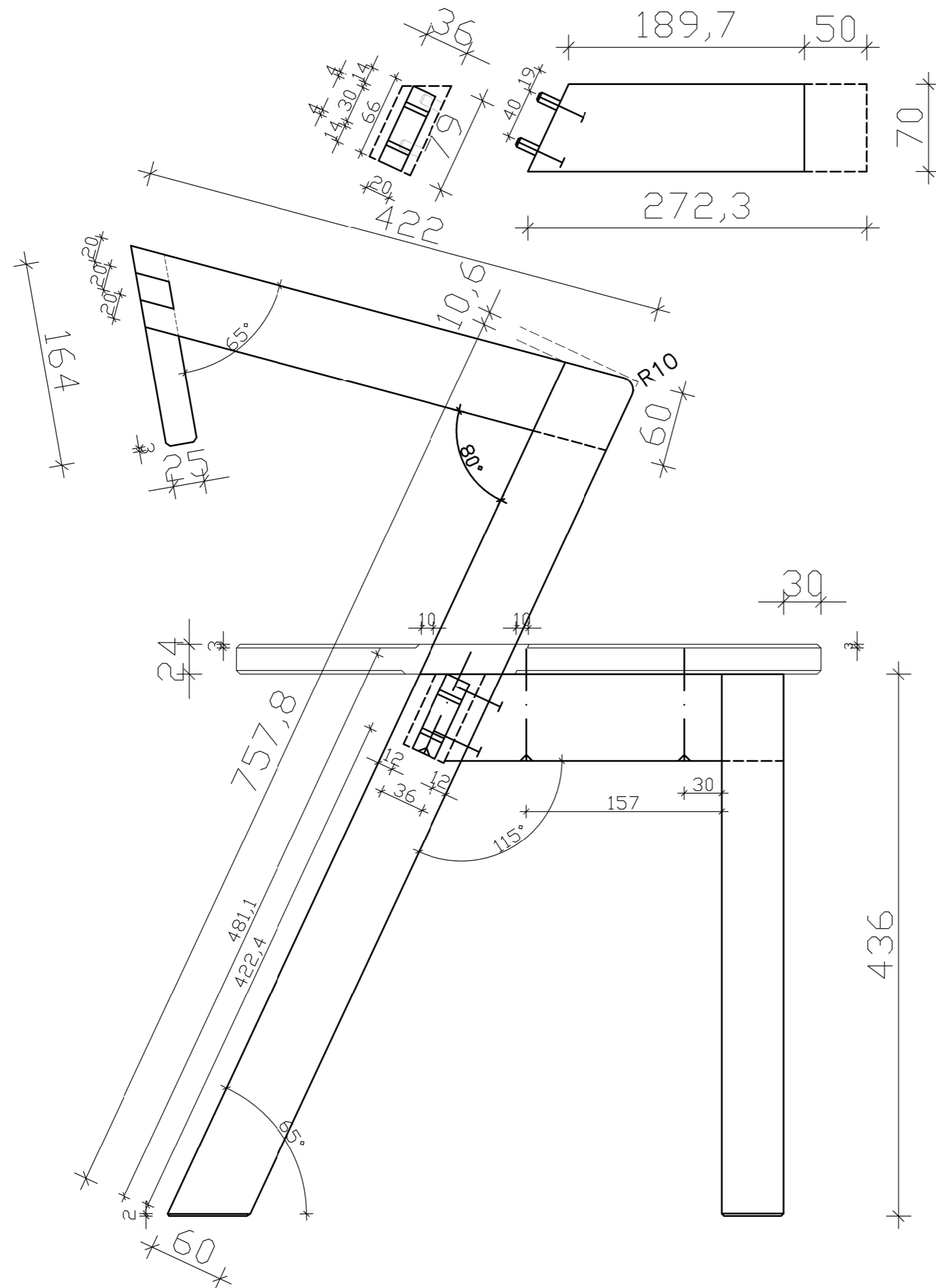

Beschreibung

Verbindungen: Füße und Armlehne werden mit Schlitz und Zapfen verbunden.
Die Armlehne und Rückenlehne werden mit Fingerzinken verbunden.

Querzarge: Zapfenverbindung, durchgezapft verleimt und gekeilt.

Die Zarge wird mit der Querzarge verdübelt und in den vorderen Fuss gezapft.

Die Sitzplatte wird in die Füße eingenetet und mit den Zargen von unten verschraubt.

Fasen: An der Sitzplatte werden die 3mm Fasen im Bereich der Füße unterbrochen. Abstand 10 mm. Die Rückenlehne wird an den Unterkanten 3 mm gefast.

Die Standfase beträgt 2mm

Alle Verbindungen werden verleimt.

Oberfläche: Alle Flächen und Kanten werden fein geschliffen. Maximal Korn P220
Kanten und Ecken werden gebrochen (Radius ca. 1mm)

Bewertungskriterien: Maßhaltigkeit, Genauigkeit der Verbindungen, Oberfläche, Zeit.

Viel Erfolg !

Wettbewerbsstück 3. Lehrjahr
Sessel "trépied" in Fichte M= 1:6 / 1:4

Freigabe:	Revision: R01	Plannummer: 3_LJ_2024_R01	Blatt: 2 von 2	Datum: 22/01/2023
-----------	------------------	------------------------------	-------------------	----------------------

Entwurf: Peter Preinig	 IHR TISCHLER macht's persönlich.	 WKO WIRTSCHAFTSKAMMER KÄRNTEN Tischler und Holzgestalter
Gezeichnet: Peter Preinig		