

# Beschreibung

Verbindungen: Zargen und Füße werden mit Schlitz und Zapfen verbunden.  
Querzarge: Zapfenverbindung, durchgezapft.  
Die Sitzleisten werden V-förmig ausgeklinkt und von unten durch die Querzarge verschraubt

Alle Verbindungen werden verleimt.  
Oberfläche: Alle Flächen und Kanten werden fein geschliffen Maximal Korn P220.  
Kanten und Ecken werden gebrochen (Radius ca. 1mm)  
Bewertungskriterien: Maßhaltigkeit, Genauigkeit der Verbindungen, Oberfläche, Zeit.

Viel Erfolg !

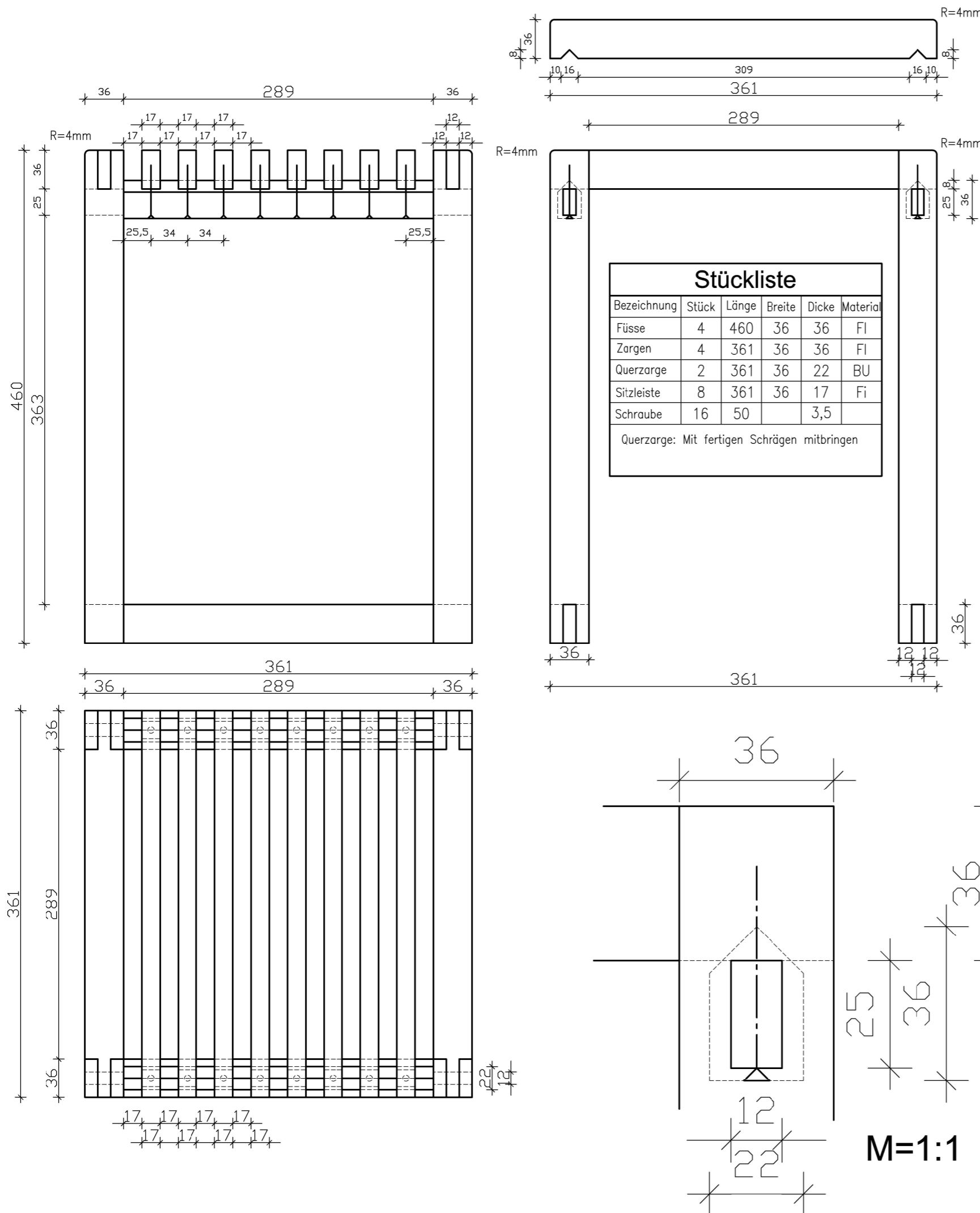
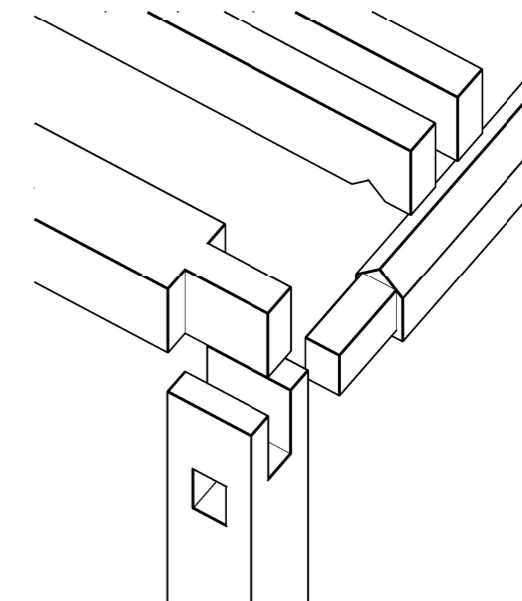
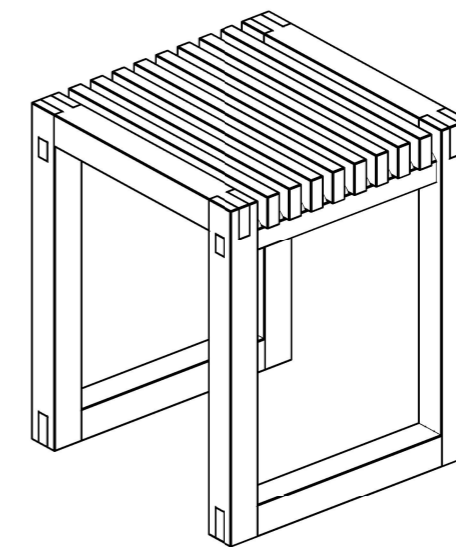

**Wettbewerbsstück 2. Lehrjahr**  
**Hocker "quadrupède" in Fichte M=1:4**

Freigabe:	Revision:	Plannummer:	Blatt:	Datum:
		2_LJ_2024_R0	1 von 1	09/01/2023

Entwurf: <b>Peter Preinig</b>		
Gezeichnet: <b>Peter Preinig</b>		

WIRTSCHAFTSKAMMER KÄRNTEN Tischnler und Holzgestalter